

SORTATEC[®] GMBH
SORTIER- UND ANLAGENTECHNIK

Sortatec PRO HM1

Made in Germany

Hofmobile Recyclinganlage

Sortatec PRO HM1

Die hofmobile Anlage ist eine Entwicklung für die Altholzindustrie, um den stetig steigenden Materialanforderungen gerecht zu werden. Kernstück der PRO HM1 ist ein Wirbelstromabscheider, welcher Holz und NE-Metalle zuverlässig klassifiziert. Dieser kann je nach zu verarbeitendem Material mit einem 18, 22 oder 38 Polsystem ausgestattet werden.

Optional bietet die Anlage eine FE-Scheidung und einen Stromerzeuger, wodurch diese auch autark betrieben werden kann.



Hofmobile Recyclinganlage

Sortatec PRO HM1

NE-Abscheider:

- Abscheider: Wirbelstromsystem
- Abscheiderbreite: 2000 mm
- Poltrommel: Goudmit
(Sortatec nutzt nur die Poltrommeln, der eigentliche Scheider ist eine Eigenentwicklung)
- Steuerung: Bandgeschwindigkeit/Poltrommelgeschwindigkeit über Frequenzumrichter steuerbar, gerasterte Scheitelverstellung

Aufgabeband:

- Gurtbreite: 2000mm
- Leistung: 5,5kW
- Geschwindigkeit: variabel über Frequenzumrichter

Austragsbänder:

- Austrag Fertigmaterial:
 - Leistung: 5kW
 - Geschwindigkeit: 2m/s
- Austrag NE-Fraktion:
 - Leistung: 3kW
 - Geschwindigkeit: 1,25m/s

Option:

- optional FE-Scheidung durch Überbandmagneten
- optional Stromgenerator

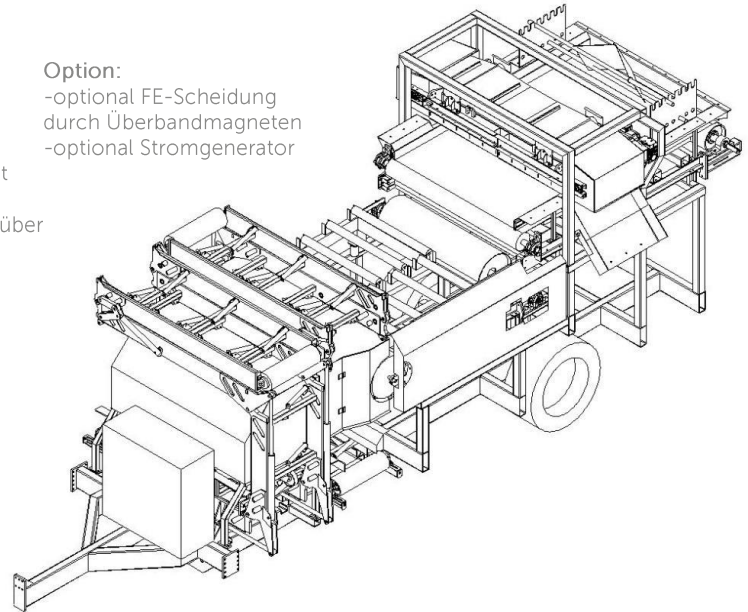

Beide Austragsbänder sind hydraulisch klappbar und in der Höhe verstellbar.

Länge: 10155 mm
Breite: 3000 mm
Höhe: 3100 mm

Einspeisung: 5x63 A
Durchsatzleistung: 100 m³/h
(Altholz)

SORTATEC[®]_{GM}BH
SORTIER- UND ANLAGENTECHNIK

SORTATEC GmbH
Auf den Bleeken 1
D-21709 Düdenbüttel

Phone: +49 (0) 4144 69897 0
Fax: +49 (0) 4144 69897 22

E-Mail: info@sortatec.de
Internet: www.sortatec.de

Geschäftsführer: Dipl.Ing. (FH), Dipl.-Wirtsch.Ing.
Christoph Jantzen
St.-Nr. 43/202/78215

Handelsregister: Tostedt HRB205342